



NEUTRA 21

Revista del Colegio Oficial de Arquitectos de Sevilla



**Dirección y coordinación:**

Pablo Millán Millán  
Andrés Galera Rodríguez

**Imagen de cubierta:**

Juan Navarro Baldeweg  
**Fotógrafo:**  
José Joaquín Parra Bañón

**Consejo Editorial COAS:**

Nuria Canivell Achabal  
Ramón Gil Manrique  
Juan Vicente García Pérez  
Julia González Pérez-Blanco  
M<sup>º</sup> Auxiliadora Calvo Egido  
Juan Manuel García Nieto  
Pablo Millán Millán  
Manuel Silva Zurita  
Mercedes Romero Janeiro  
Casiano López Jaldón  
Gabriel Bascones de la Cruz

**Secretaría técnica, diseño y maquetación:**

Paloma Márquez Aguilar

**Consejo Científico:**

Ricardo Alario López  
Mario Algarín Comino  
Paula Álvarez Benítez  
Rosa Añón Abajas  
José Carlos Babiano de los Corrales  
Gabriel Bascones de la Cruz  
Lourdes Bueno Garnica  
Rodrigo Carbajal Ballell  
Miguel Ángel de la Cova Morillo-Velarde  
Luz Fernández-Valderrama Aparicio  
Marta García de Casasola Gómez  
Francisco González de Canales Ruiz  
Antonio González Liñán  
Juan Carlos Herrera Pueyo  
Elena Jiménez Sánchez  
Juan José López de la Cruz  
Mar Loren Méndez  
Ángel Martínez García-Posada  
M<sup>º</sup> Carmen Martínez de Quesada  
Esther Mayoral Campa  
Salas Mendoza Muro  
Francisco Javier Montero Fernández  
Daniel Montes Estrada  
José Morales Sánchez  
José Ramón Moreno Pérez  
Eduardo Mosquera Adell  
José de la Peña Gómez-Millán  
José Peral López  
José Manuel Pérez Muñoz  
Ramón Pico Valimaña  
Carlos Plaza Morillo  
Julia Rey Pérez  
Lola Robador González  
Ignacio Rubiño Chacón  
Victoriano Sainz Gutierrez  
Sara Tavares Alves da Costa  
Antonio Tejedor Cabrera  
Javier Tejido Jiménez  
Gabriel Verd Gallego  
Aurora Villalobos Gómez

**Contacto:**

neutra@coasevilla.org  
revistaneutra.org  
  
instagram.com/revistaneutra  
linkedin.com/in/revistaneutra

**Imprenta:**

Editorial MIC  
C. el Artesiano, S/N, Pol. Ind, 24010 Trobajo  
del Camino, León, España  
987 27 27 27 · 902 271 902  
editorialmic.com

**Publicidad:**

Editorial MIC  
Benita Espadas  
benitaespadas@editorialmic.com

**En este número:**

El COAS y la Revista NEUTRA declina toda responsabilidad respecto a la autenticidad los datos expresados por los/as participantes sobre la autoría de los proyectos. Los artículos pueden incluir opiniones que el COAS no comparta, por lo que el COAS y la Revista NEUTRA no serán responsable de las opiniones vertidas, declinando por ello toda responsabilidad. Respondiendo de cualquier reclamación los autores de los trabajos.



# Contenidos

6

<b>3</b>	<b>Desvelados por la arquitectura</b>
<b>4</b>	<b>Carta de la Decana</b>
	Textos de llamada
<b>10</b>	<b>Investigar para llegar juntos más lejos</b> <i>David García-Asenjo Llana</i>
<b>14</b>	<b>A propósito de una escalera: Rothko y Florencia</b> <i>Enrique Bravo Lanzac</i>
<b>20</b>	<b>Entrevista</b> Paolo Zermani
	<b>Artículos</b>
<b>36</b>	<b>Arquitectura situada: la vida que desborda la imagen. Sobre la fotografía como lectura empática y crítica del espacio construido</b> <i>Guido Cimadomo</i>
<b>42</b>	<b>El vino percibido. El paisaje del Jerez en el Puerto de Santa María</b> <i>María Murillo Romero</i>
<b>50</b>	<b>Construir la identidad: Aníbal González, el Regionalismo y el patrocinio de la alta sociedad</b> <i>Germán Reyes Mota y Paloma Carmen Castillo González</i>
	<b>Artículo invitado</b>
<b>60</b>	<b>Once libros de arquitectura contemporánea y gastronomía</b> <i>José Joaquín Parra Bañón</i>
<b>74</b>	<b>Conversaciones</b> Antonio Cruz y Antonio Ortiz <i>La arquitectura como sentido del límite</i>

- Obra Construida**  
2024-2025
- 84** 125 Viviendas Sociales en Sevilla  
*Daroca Arquitectos y PRÁCTICA*
- 88** Edificio Aliaga  
*Lahuerta Vázquez-Reina Arquitectura*
- 92** Vivienda en Roche  
*studio swes arquitectos*
- 96** Casa J  
*SV60 Cordón & Liñán Arquitectos*
- 100** Vivienda Pinola. Entre pinos y olas  
*Isabel Rus Pezzi y Alfonso Mollinedo Sáenz*
- 104** Vivienda para teletrabajadores en la Bachillera  
*Sursuroeste Arquitectos*
- 108** Refugio experimental, rehabilitación de zahúrda en la Sierra de Segura  
*SANTZO arquitectos*
- 112** Casa vaciada  
*estudio veintidós*
- 116** Casa Cano  
*Elvira Rivero Yanes*
- 120** LAPATA Suites  
*Bulnes + Elliott Arquitectos*
- 124** Transformación de vivienda unifamiliar obsoleta  
*Ignacio Frade*
- 128** Las estancias Disponibles  
*Estudio Curtidores*
- 132** Hospital de Viljandi  
*Bakpak + Planho + DAGOpen*
- 136** Centro de Cuidados y Bienestar para personas mayores y con discapacidad  
*Estudio Sol89 + Jongjin Lee + Woodrock Architects*
- 140** Ampliación de la Escuela Técnica de Ingeniería Agronómica. Universidad de Sevilla  
*Estudio Carbajal*
- 144** Conservatorio Superior de Música de Jaén "Andrés de Vandelvira"  
*Fernando Suárez Corchete, Antonio García Bueno y Lorenzo Muro Álvarez*
- 148** CEIP Los Arcos  
*Tenor + Paradigma Estudio + buró4 + Gabriel Verd*
- 152** Reforma de la Sede Central de la Caja Rural del Sur  
*Arquinur + Baum Lab*
- 156** Reforma y Ampliación de Casa Consistorial  
*Luisa Alarcón y M<sup>a</sup> Luz Galdames*
- 160** Rehabilitación del antiguo mercado de Santa Fe  
*Paco Marqués, Luis Rubio y Rosalino Daza*
- 164** El vacío como memoria. Recuperación y puesta en valor del Anfiteatro Romano de Obulco. Porcuna  
*Pablo Millán Arquitectos*
- 168** Restauración de la Iglesia de San Pedro, Sanlúcar la Mayor  
*J2 edificación y desarrollo*
- 172** Vinoteca Z13  
*ALFADA Estudio*
- 176** Real Fábrica de Artillería de Sevilla. Conservación y rehabilitación del Sector Occidental para la instalación y puesta en uso del "Centro Magallanes\_ICC"  
*Reina & Asociados + Edartec Consultores SL*
- 180** Centro de Recepción de Visitantes de Clunia Sulpicia  
*TEJEDOR LINARES Arquitectos*
- 184** Regeneración de espacios urbanos en el conjunto histórico de Olvera  
*Estudio ACTA*
- 188** Smart City Kids. Espacios para la conciliación familiar  
*Ferran Ventura Blanch y Nerea Salas Martín*

# Contenidos

## **Premios COAS**

Arquitectura & Sociedad 2025

### **Categoría 1 Arquitectura de nueva planta**

**192**

Categoría 1.1 Uso Residencial Unifamiliar

**193**

Categoría 1.2 Uso Residencial Plurifamiliar

**194**

Categoría 1.3 Otros usos

### **Categoría 2 Arquitectura y preexistencia**

**195**

Categoría 2.1 Uso Residencial

**196**

Categoría 2.2 Otros usos

**197**

**Categoría 3 Arquitectura, Ciudad, Paisaje y Territorio**

### **Categoría 4 Diseño Interior y Arquitectura Efímera**

**198**

Categoría 4.1 Diseño Interior

**199**

Categoría 4.2 Arquitectura efímera

**200**

Categoría 5 Diseño arquitectónico

**201**

Categoría 6 Jóvenes arquitectos

**202**

Categoría 7 Premio Especial Sevilla

**203**

**Categoría 8 Premios Arquitectura y Sociedad**

## Concursos

- 204** Nuevo Centro de Salud en Ciutadella, Menorca  
*SV60 Cordon & Liñán Arquitectos*
- 206** Estereotomías del paisaje  
*CHE.STUDIO*
- 208** Era-se una plaza  
*estudio veintidós*
- 210** Variaciones sobre el desierto que viene  
*Baum Lab*
- 212** Complejo Deportivo de Hielo en Stegny, Varsovia  
*EOVASTUDIO, NGNP Arquitectos y Kruszewski Architekci*
- 214** Museo de Historia y Futuro  
*Bakpak + DAGOpen + Lylykangas Kimmo Oy*
- ## Espacio ETSAS
- 216** El corazón de la ciudad  
*Amador Sánchez Martínez*
- 218** Incisografías  
*María del Pilar Canterla Rufino*
- 220** Espacio FIDAS  
30 años apostando por la arquitectura

## Reseñas

- Pensar la arquitectura
- 224** Biografía del patio mediterráneo.  
Apuntes de viaje  
*José Pérez de Lama*
- 225** Días de sol y piedra. De los Alpes a Roma  
*Pepe Pérez-Muelas*
- 226** Libros de Arquitectura nº001 - Viviendas para el Patronato de Casas Militares: Fernando Higuera, Antonio Miró, Madrid 1996-1974  
*Colegio Oficial de Arquitectos de Madrid*
- 227** Madrastras  
*José Joaquín Parra Bañón*
- 228** Panorama de obras  
2024-2025
- 230** Epílogo  
Tiempos de resonancia, entre Cronos y Céforo  
*Eduardo Prieto*
- 234** Índice de autores
- 235** Créditos fotográficos

# Nuevo Centro de Salud en Ciutadella, Menorca

SV60 Cordón & Liñán Arquitectos

La propuesta arquitectónica se define por una clara vocación de permanencia, buscando una arquitectura serena, atemporal y ajena a las modas, que se integra profundamente en el carácter medieval y topográfico de Ciutadella. El proyecto entiende el lugar no solo como soporte, sino como una realidad geológica y mineral que debe ser potenciada, utilizando el nuevo edificio como un elemento que intensifica esa memoria paisajística. Urbanísticamente, se plantea una solución racional y flexible que se adapta a la escala del entorno mediante la fragmentación de la volumetría en piezas de distintas alturas, conectadas por patios internos que facilitan la permeabilidad y el confort climático. El diseño se fundamenta en una estricta modulación geométrica que garantiza la coherencia entre estructura, distribución funcional y estética, permitiendo una adaptación eficiente a los cambios de uso a lo largo del tiempo. Se prioriza la funcionalidad y la claridad en las circulaciones, diferenciando claramente los espacios de atención y trabajo para optimizar la experiencia de usuarios y trabajadores en un entorno amable y bien iluminado.

En términos constructivos, se apuesta por un modelo de mantenimiento reducido y alta eficiencia energética, con el objetivo de alcanzar un estándar de consumo casi nulo mediante una edificación pasiva. Se emplea un sistema estructural en seco, mediante elementos prefabricados de hormigón y placas alveolares, que favorece una ejecución rápida, un futuro desmontaje y un correcto reciclaje de componentes. Esta lógica constructiva se complementa con una estrategia de sostenibilidad basada en materiales de proximidad o "Km 0", priorizando productos locales, naturales y con baja energía embebida, con el fin de minimizar la huella de carbono del proyecto y asegurar su durabilidad y coherencia con el entorno. Todo el conjunto se articula como una respuesta integral que aúna eficiencia, integración paisajística y respeto por los recursos, proponiendo un edificio institucional que se siente, al mismo tiempo, como parte del paisaje y como una infraestructura moderna, flexible y adaptada a las necesidades actuales.

204

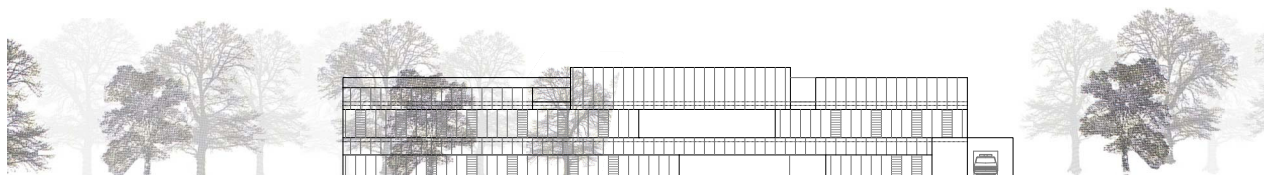

Alzado sur

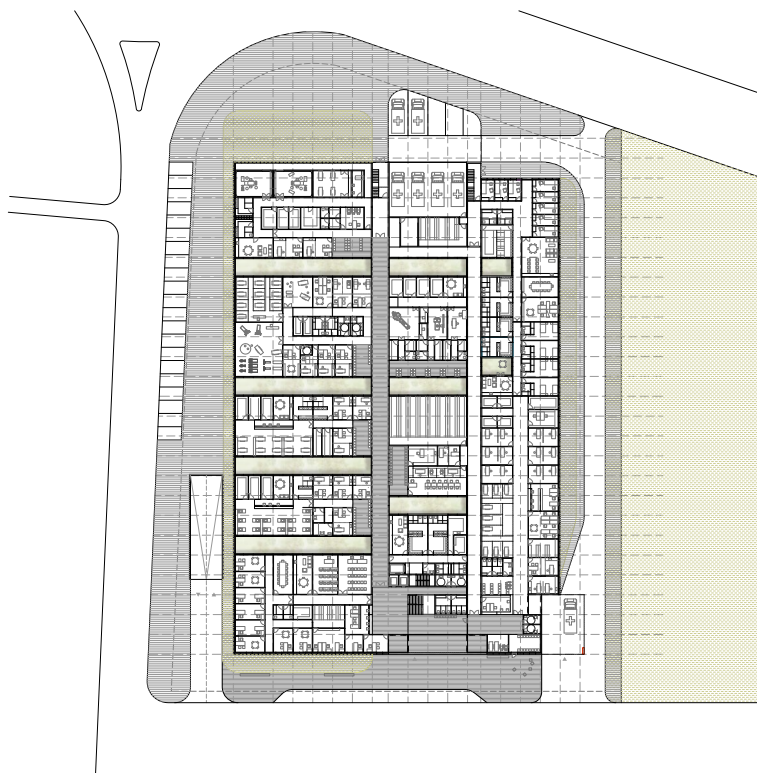

Planta baja



Planta primera

**Concurso:** Proyectos para la construcción de un nuevo Centro de Salud en Ciutadella, Menorca  
**Premio:** Primer premio

**Fecha:** 2025  
**Ubicación:** Ciutadella, Menorca  
**Superficie:** 15.130,00 m<sup>2</sup>  
**Programa:** Sanitario

**Autor:** Antonio G. Liñán  
**Colaboradores:** Esteban Valencia, Alessia Amich, Víctor Silveira, Ignacio García, Manuel López Ruíz, Joan Palou, Manuel López, Manuel Suárez (IDOM)



205



# Estereotomías del paisaje

CHE.STUDIO

El proyecto se sitúa en el límite noroeste de La Algaba, en un punto de contacto directo entre el tejido urbano y el paisaje rural. Desde el inicio entendimos este borde no como una frontera rígida, sino como una oportunidad para generar un espacio de transición capaz de conectar ambos ámbitos y desdibujar la dicotomía tradicional entre ciudad y territorio. La propuesta transforma el límite en un espesor habitable, donde arquitectura, espacio público y paisaje se articulan de manera continua.

La intervención se apoya en una implantación sensible basada en el retranqueo de los volúmenes, liberando el suelo para la creación de una nueva plaza pública que actúa como nodo de encuentro y antesala del conjunto. Este espacio articula el proyecto y refuerza su vocación urbana, al tiempo que establece una relación fluida con el entorno natural. El borde urbano-rural se incorpora como una cualidad del proyecto, generando una secuencia de espacios verdes interiores y destinando la parcela suroeste, en contacto con futuras infraestructuras viarias, a parque urbano.

El programa se organiza en torno a dos usos principales: un parque deportivo urbano y un complejo de piscinas de verano. Las instalaciones deportivas se conciben como un sistema de recorridos accesibles —peatonal,

ciclista y skate— que estructuran el espacio y permiten la convivencia de distintas actividades y niveles de uso. El complejo de piscinas se dispone como una pieza más dentro del conjunto, integrándose en la lógica general del proyecto y reforzando su carácter público y abierto.

La sostenibilidad se aborda de manera transversal, mediante la gestión eficiente de los recursos y una relación respetuosa con el entorno. Se plantea un sistema de recogida y reutilización de aguas pluviales a través de aljibes integrados bajo las rampas, así como la incorporación de vegetación autóctona, adaptada al clima y al suelo, que refuerza la biodiversidad y reduce el consumo hídrico.

Constructivamente, el proyecto se apoya en una estructura de hormigón visto, entendida como base estereotómica del conjunto, y en una envolvente permeable concebida como un sistema de filtro entre interior y exterior. La fachada actúa como un elemento capaz de regular la entrada de luz y aire, así como de matizar la relación visual con el entorno, reforzando la continuidad entre arquitectura y paisaje. La envolvente se plantea como un dispositivo climático y espacial que aporta ligereza y profundidad al conjunto construido. Una arquitectura que, más que cerrar, media; más que delimitar, conecta.

206

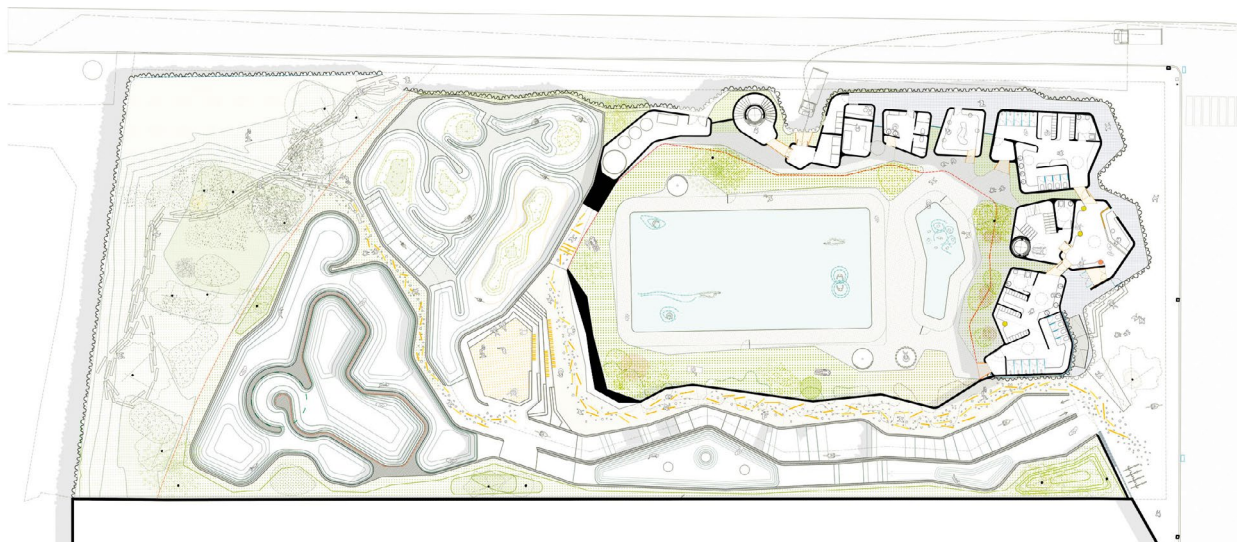

Planta baja

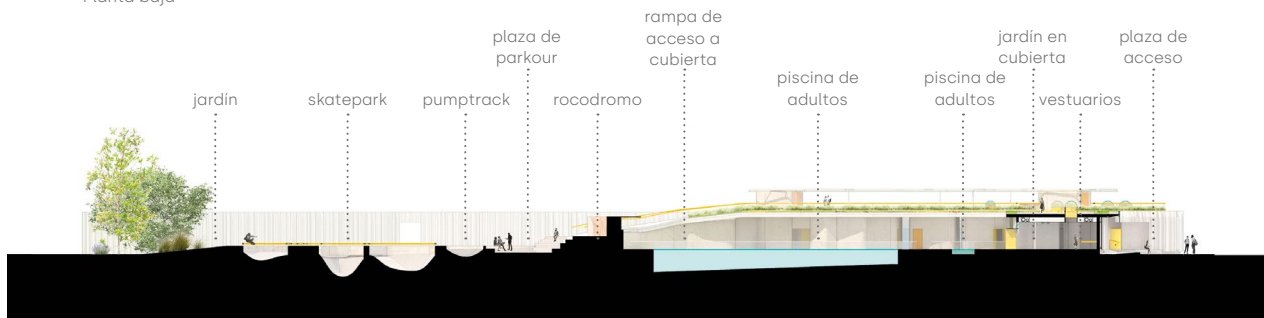

Sección longitudinal

**Concurso:** Concurso de Ideas a nivel de anteproyecto para la ordenación y diseño de un Espacio Deportivo Urbano en La Algaba

**Premio:** Primer premio  
**Fecha:** 2024  
**Ubicación:** La Algaba, Sevilla  
**Superficie:** 4.133,89 m<sup>2</sup>  
**Programa:** Deportivo

**Autores:** Marina Hernández Domínguez y Rafael Calero Joly



207



# Era-se una plaza

estudio veintidós

La propuesta parte de una lectura atenta del territorio inmediato y de su historia. El paisaje agrícola de Villanueva de los Castillejos está marcado por formas circulares que ordenan el territorio: eras, corrales y patios que, en muchos casos, han sido absorbidos por la trama urbana o reinterpretados como espacios colectivos, como sucede con el Corral del Concejo o en la actual Plaza del Ayuntamiento.

El proyecto continúa esta serie de trazas circulares como lugares de encuentro, y articula una gran circunferencia central trazada en la Plaza de España, a cota estable +224,00, en torno a la cual se articula toda la intervención. Esta geometría evocadora de una era, es, al mismo tiempo lugar de reunión, centro de gravedad de la vida social y umbral de transformación urbana. En su centro se planta un árbol de gran porte, especie autóctona, como gesto simbólico y funcional: genera sombra, microclima y

centralidad. La propuesta elimina el actual podio frente al edificio del antiguo Ayuntamiento, que dificulta el uso fluido del espacio, y resuelve el desnivel con plataformas horizontales y graderíos integrados en el trazado. Estas plataformas se extienden hacia las calles Lepe, Monte y Mesones, permitiendo conexiones suaves y accesibles, activando nuevas situaciones urbanas sin romper la continuidad material ni topográfica del lugar.

La totalidad de la intervención se resuelve mediante diferentes arcos de circunferencia cuyo centro se ubica en la plaza de España, siendo éste el punto equidistante entre los diferentes edificios que la conforman. De este modo, aparece una plataforma de uso horizontal para la ciudadanía y sus actividades, que es complementada con otras plataformas entorno a la Iglesia de la Purísima Concepción y el actual bar.

208

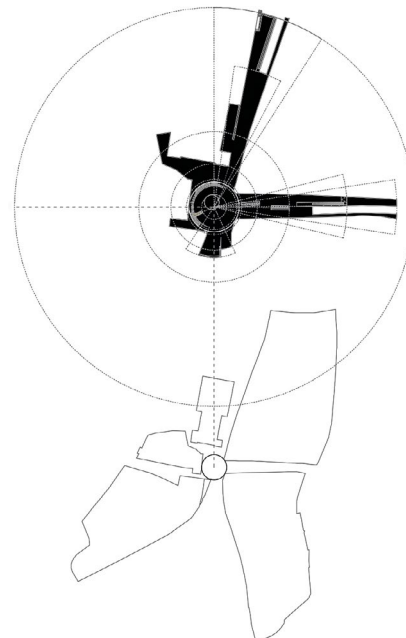

Esquema

Planta

**Concurso:** Concurso de ideas para la peatonalización y remodelación de la Plaza de España y el centro histórico de Villanueva de los Castillejos

**Premio:** Primer premio  
**Fecha:** 2025  
**Ubicación:** Villanueva de los Castillejos, Huelva  
**Superficie:** 1.450,00 m<sup>2</sup>  
**Programa:** Espacio público

**Autores:** Alejandro Infantes y Javier Muñoz Godino  
**Colaboradores:** Ana Belén Jiménez García



209



# Variaciones sobre el desierto que viene

Baum Lab

“Variaciones sobre el desierto que viene” es una propuesta expositiva para la Casa de la Arquitectura 2025 que aborda la emergencia climática en la península Ibérica. Ante una desertización acelerada que amenaza los ecosistemas y formas de vida actuales, el proyecto plantea una reflexión crítica sobre el modelo extractivo, fuertemente dependiente del turismo, que ha dominado las últimas décadas. La exposición se define como un campo de pruebas para el desarrollo de “nuevas inteligencias” —hidrológicas, energéticas y productivas— necesarias para una arquitectura de reacción frente al calentamiento global.

La propuesta utiliza la atmósfera como contenido principal, buscando una experiencia sensorial inmersiva que haga tangible el calentamiento global. En la sala inferior abovedada, se recrea un paisaje dunar artificial con arena de origen nacional y ventiladores industriales que generan un “viento interior”, produciendo una saturación sensorial que puede emular condiciones cercanas a una tormenta. En la planta alta, un pavimento de arcilla seca evoca la sequía, la erosión y el fuego. Los expositores con los proyectos seleccionados surgen de estas texturas como artefactos semienterrados que los visitantes deben descubrir, simbolizando la búsqueda de nuevas vías de compensación ecológica.

La muestra compila investigaciones y proyectos arquitectónicos organizándolos en categorías o “familias” que redefinen el contrato social como contrato ecológico. Estas categorías son:

**Gobernanza energética:** propuestas de independencia energética social e individual.

**Microecologías:** proyectos destinados a la generación de microclimas.

**Nuevas hidrologías:** sistemas de gestión colectiva y eficiente del agua.

**Agrofuturo:** iniciativas que recuperan la productividad agrícola rural y urbana.

**Arquitecturas no extractivas:** propuestas de bajo uso de recursos y reutilización.

**Nuevas especies:** infraestructuras emergentes adaptadas al nuevo clima (desalinizadoras, plantas termosolares, gestión de residuos).

La exposición se complementa con proyecciones audiovisuales, como “Paisajes de transición” y “El desierto que viene”, que cartografían las consecuencias del cambio climático y abordan la dualidad entre el imaginario turístico idílico y la realidad de la desertización.

210



Planta alta

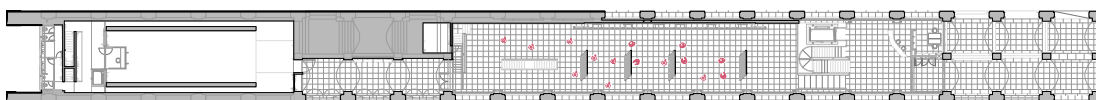

Planta baja

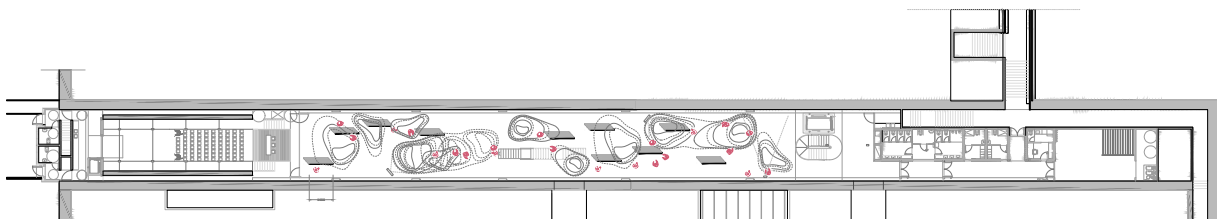

Planta sótano

**Concurso:** Concurso de Proyectos de Programación para la Casa de la Arquitectura 2025  
**Premio:** Tercer premio

**Fecha:** 2025  
**Ubicación:** Madrid  
**Superficie:** 1.300,00 m<sup>2</sup>  
**Programa:** Expositivo

**Autores:** Marta Barrera, Javier Caro y Miguel Gentil  
**Colaboradores:** Javier Serrano y María Rivas



211



# Complejo Deportivo de Hielo en Stegny, Varsovia

EOVASTUDIO, NGNP Arquitectos y Kruszewski Architekci

El proyecto está ubicado en Varsovia y plantea la creación de tres pistas de hielo como un complejo dedicado a los deportes de invierno. Se desarrolla en una zona históricamente vinculada a estas actividades, reconocida en toda Polonia por su tradición en deportes sobre hielo. La propuesta refuerza esta identidad, consolidando el lugar como un referente deportivo y espacio contemporáneo para la práctica y el encuentro.

El proyecto propone crear un espacio urbano emblemático inspirado en la historia glaciár del lugar. La arquitectura y el paisaje se articulan bajo la metáfora del "glaciár", evocando el pasado postglaciár del territorio y transformándolo en una experiencia espacial contemporánea.

El concepto, denominado "Paisaje Espectral", integra edificios, vegetación y recorridos como reinterpretaciones de elementos glaciáres (río glaciár, llanuras arenosas, rocas erráticas). Las fachadas recuerdan muros de hielo y un jardín lineal de lluvia funciona como río glaciár, permitiendo además la infiltración sostenible del agua.

El diseño paisajístico utiliza exclusivamente especies autóctonas en una composición monocromática dominada por tonos grises, reforzando la atmósfera invernal. Las áreas no plantadas se convierten en senderos naturales que estructuran la circulación.

La ordenación del terreno genera un conjunto coherente de edificios con espacios intermedios pensados para el encuentro y la interacción. La plaza central, con pavimento geométrico inspirado en la nieve, incorpora sistemas de drenaje sostenible. La fachada blanca ondulante del edificio principal refuerza la imagen del glaciár, la geometría está inspirada en las huellas que dejan los patinadores sobre el hielo.

En conjunto, el proyecto combina identidad histórica, narrativa paisajística y soluciones sostenibles para crear un lugar con fuerte carácter simbólico y urbano.

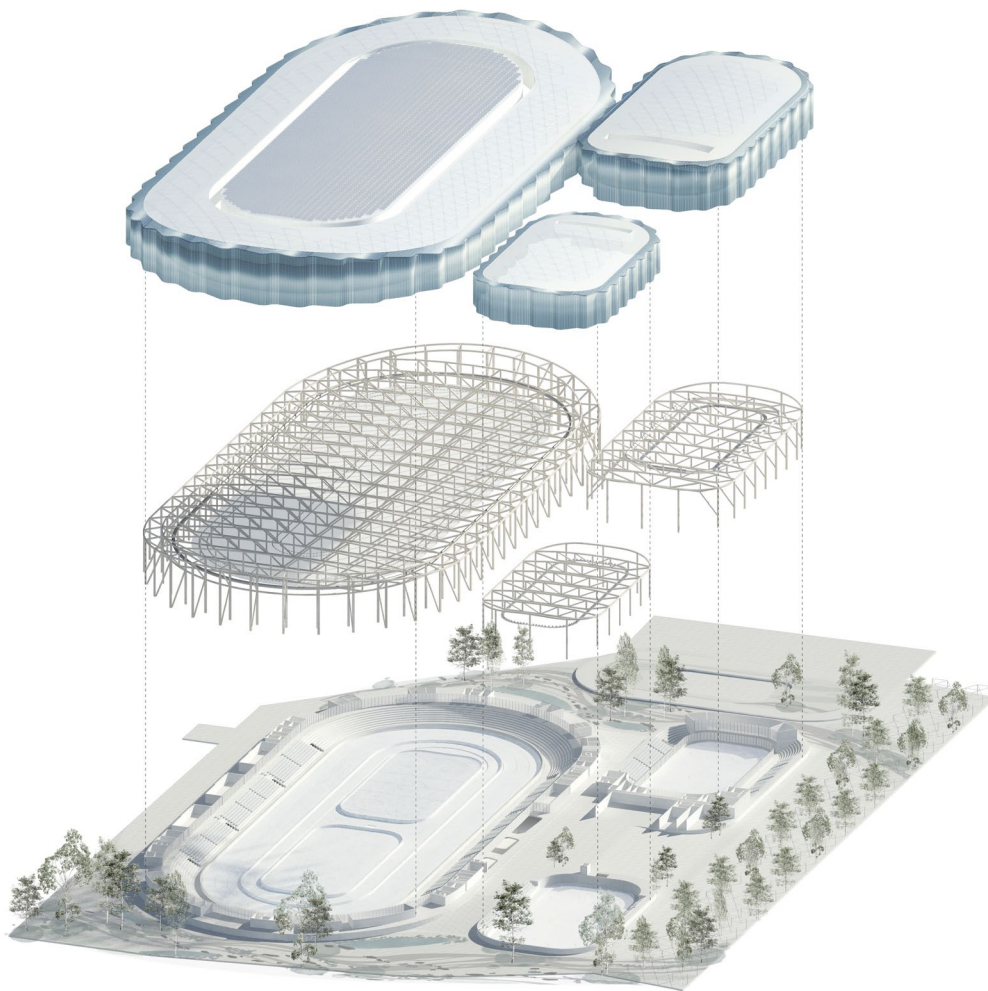

Axonometría del complejo

**Concurso:** Concurso Internacional para el diseño de un Complejo Deportivo de Hielo en Stegny, Varsovia

**Premio:** Mención honorífica  
**Fecha:** 2025  
**Ubicación:** Varsovia  
**Superficie:** 45.000,00 m<sup>2</sup>  
**Programa:** Deportivo

**Autores:** EOVA STUDIO, NGNP Arquitectos y Kruszewski Architekci



213



# Museo de Historia y Futuro

Bakpak + DAGOpen + Lylykangas Kimmo Oy

Futuro y memoria son lo mismo. El paso del tiempo transforma nuestro presente en recuerdo en cada instante. Este tiempo unificador conecta nuestra memoria colectiva con la percepción del futuro. La experiencia espacial del Museo de Historia y Futuro (Turku, Finlandia) se basa en la comprensión de la arquitectura como un templo contemporáneo: un "santuario" silencioso donde se detiene el tiempo. El museo, presentado bajo el lema «Muistipalatsi» ("Palacio de la Memoria" en finés), también actúa como un espacio para el arte personal, un lugar donde mirar hacia el futuro y preservar la memoria del pasado para cada visitante.

A nivel urbano, la propuesta se basa en una forma compacta y clara que define un espacio público reconocible frente al museo. El edificio establece un borde urbano nítido hacia la plaza, a la vez que abre conexiones hacia los espacios verdes circundantes. El volumen se integra con la estructura urbana existente, respetando las vistas y creando una presencia icónica pero serena en el paisaje.

Para optimizar la logística y reducir recorridos, el edificio está organizado en niveles claramente definidos.

La planta baja acoge la entrada principal y funciones públicas como el vestíbulo, la tienda y el café. El nivel superior contiene los espacios expositivos principales, caracterizados por grandes salas neutras y flexibles. La circulación vertical se resuelve mediante una escalera escultórica central que articula los recorridos y conecta las distintas áreas del museo.

El edificio apuesta por un alto rendimiento energético mediante una envolvente compacta y bien aislada, con aberturas controladas para optimizar la luz natural. El sistema climático aprovecha estrategias pasivas, combinadas con tecnologías de bajo consumo. La masa térmica del edificio contribuye a la estabilidad ambiental interior.

Esta propuesta se caracteriza por una piel exterior uniforme y vertical que tamiza la luz y proporciona una expresión sobria. Las plantas muestran una organización racional que separa claramente áreas públicas, privadas y técnicas. La iluminación cenital juega un papel clave, creando una atmósfera casi monumental en los espacios principales.

214

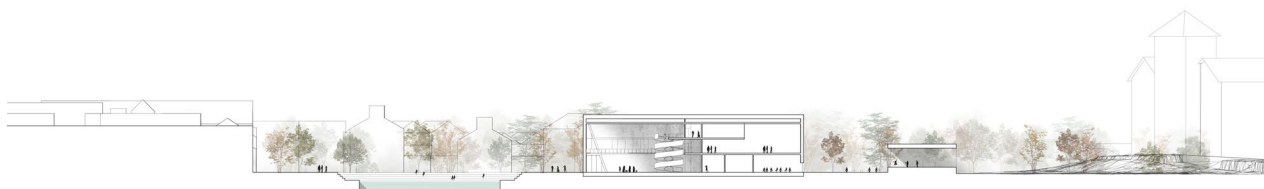

Sección escala urbana

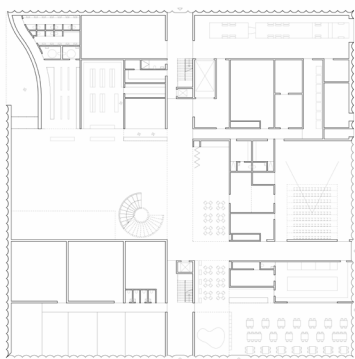

Primera planta

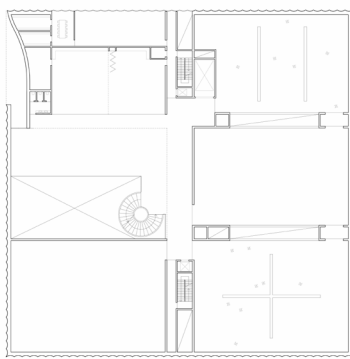

Segunda planta

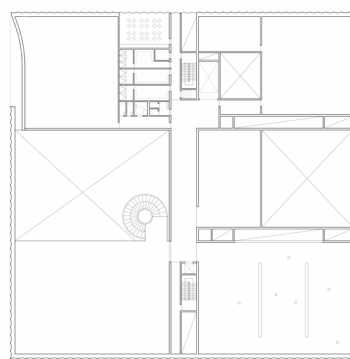

Tercera planta



Alzado

**Concurso:** Concurso Internacional de Arquitectura para el diseño del Museo de Historia y Futuro de Turku

**Premio:** Mención honorífica  
**Fecha:** 2024  
**Ubicación:** Turku, Finlandia  
**Superficie:** 8.729,00 m<sup>2</sup>  
**Programa:** Cultural

**Autores:** Bakpak + DAGOpen + Lylykangas Kimmo Oy



215

